

חלקים	
A	שכבה עליונה (רשת תחתונה)
B	רשת מתהפכת
C	סלסלת Cook & Crisp™
D	מנפק מתנתק
E	סיר בישול נשלף 7.5 ליטר
F	מכסה לבישול פריך
G	מגן חום
H	לוח בקרה
I	בסיס סיר בישול
J	מכסה לחץ
K	שסתום לשחרור לחץ
L	שסתום ציפה
M	טבעת סיליקון
N	מכסה נוגד חסימה
O	פתח אזורר ליציאת אוויר
P	אוגר עיבוי

ברוכים
 מותגים גדולים מחירים קטנים

הוראות להרכבת אבזרים

רשת מתהפכת כולל 2 שכבות

1. מקמו את הרשת המתהפכת לתוך הסייר במיקום התחתון.
2. הפילו את הרשת התחתונה דרך ידיות הרשת המתהפכת.

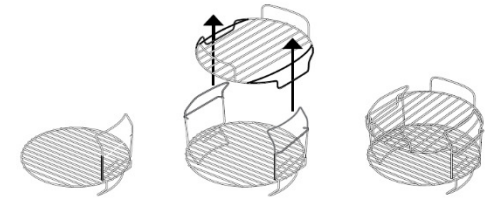
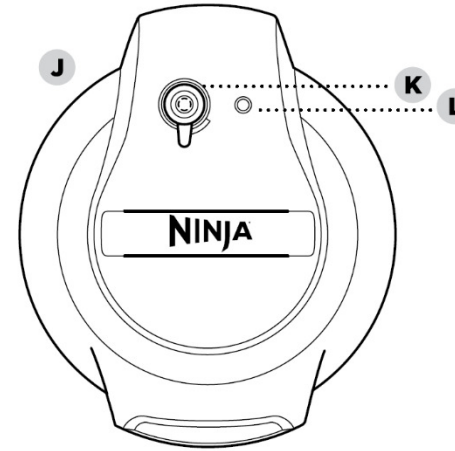

סלסלת COOK & CRISP™

1. להוצאת המנפק לשם ניקויו, משכו 2 סנפירי מנפק מחוץ לחריץ שעל הסלסלה.
2. להרכבת סלסלת Cook & Crisp, מקמו את הסלסלה על החלק העליון של המנפק ולחצו היטב כלפי מטה.

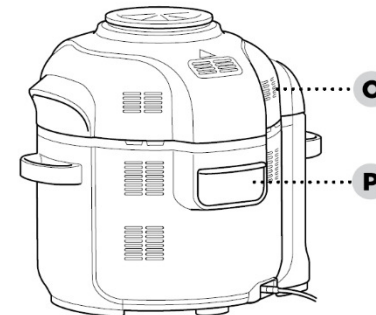
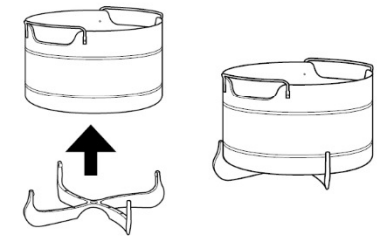
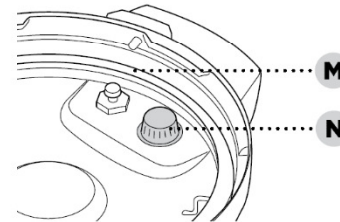

חלק תחתון של מכסה הלחץ

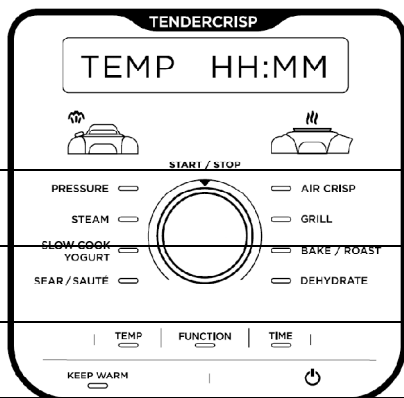
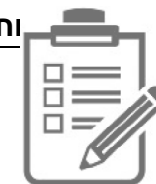

שימו לב: לוח הבקרה עשוי להשתנות מדגם לדגם.

לחצני הפעלה

פונקציות בישול

לחץ: לשימוש לשם בישול מהיר של מזון תוך שמירה על הרכות. **FUNCTION (לחצן פונקציות):** לחצו על לחצן FUNCTION, לאחר מכן השתמשו בחוגת START/STOP לבחירה בפונקציית בישול.

אדים: לשימוש לשם בישול עדין של מצרכי מזון עדינים בטמפרטורה גבוהה. **TEMP (לחצן טמפרטורה):** לחצו על לחצן TEMP, לאחר מכן השתמשו בחוגת START/STOP לכוונן טמפרטורת הבישול ו/או דרגת הלחץ.

בישול איטי: בשלו את המזון שלכם בטמפרטורה נמוכה יותר למשך פרקי זמן ארוכים יותר. **יגורט:** פסטרו והתסיסו חלב לקבלת יגורט ביתי קרמי.

שימו לב: לכוונן הגדרות בזמן בישול, לחצו על לחצן TEMP או TIME, לאחר מכן סובבו את חוגת START/STOP לבחירה בטמפרטורה או בזמן הרצויים.

ייבוש/מוקפץ: לשימוש במכשיר בתוך כיריים לשם השחמת בשרים, הקפצת ירקות, בישול רטבים ועוד.

AIR CRISP: מעניק למצרכי המזון תחושת קריספיות וכרסום עם כמות קטנה של שמן או ללא שמן בכלל. **אפייה/צלייה:** השתמשו במכשיר כגון תנור לריכוך בשרים, הקפצת ירקות, הכנת רטבים ועוד.

גריל: השתמשו בטמפרטורה גבוהה על מנת לקרמל ולהשחים את המזון שלכם. **ייבוש:** לייבוש בשרים, פירות וירקות לשם הכנת חטיפים בריאים. **שימו לב:** במקרה של הפעלה למשך שעה או פחות, השעון יפעיל ספירה לאחור בדקות בלבד.

POWER: לחצן POWER מכסה את המכשיר ומפסיק את כל מצבי הבישול.

הוראות בטיחות לבלבד למשקל ביתיים

מיקום:

- אין להשתמש
- אם פתיל הזינ
- ע"י סוכן השיר
- יש למקם את
- יש למקם את
- יש להציב את הנכשיר על משטח מאוזן.
- יש לאפשר מרווח מספיק לצורך אוורור המכשיר - ייתן לנכשיר את פתחו האווירי

מ. ברוכים.

עשה על ידי היצרן,

ים וכו').

מתח החשמל:

- יש לוודא שמתח הרשת (230 וולט) מתאים למתן

זהירות:

- המכשיר מיועד לשימוש ביתי בלבד, לא לשימוש
- אין למשוך את התקע מהשקע ע"י משיכה בחוט ר
- יש לוודא שכבל החשמל והתקע שלמים ותקינים. מוסמך.
- אין לאפשר לילדים להשתמש במוצר ללא פיקוח.
- יש לחבר את המכשיר על ידי תיקני בו קיים חיבו
- יש לא
- כאשר
- אין לפ
- למעבז
- אין לה
- למכשיר
- מרשת
- אין לה
- להתחשמלות.
- במקרה של חדירת חפץ כלשהו יש לנתק את המנ
- תחנת השירות הקרובה למקום מגורכם.

תופעות חריגות:

- במקרה של ריח או רעשים שמגיעים מהמכשיר, יש ל

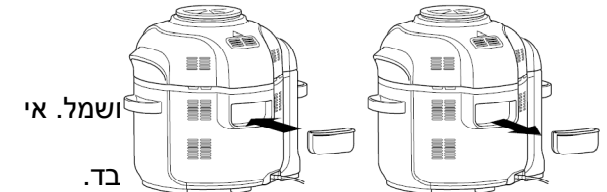

תיקונים ושירות:

- יתבצעו על ידי תחנת שירות מוסמכת.

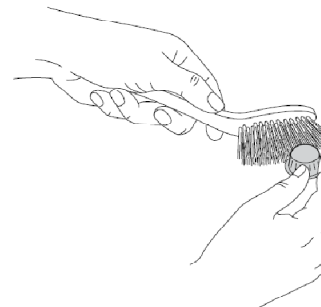
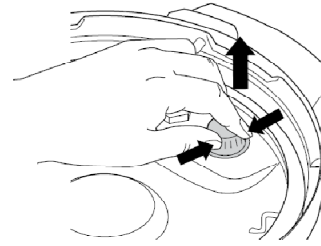

צנות
מים

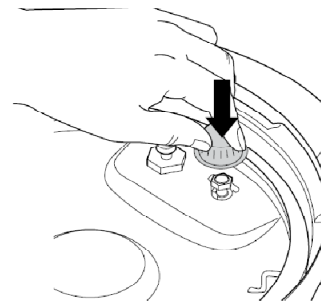

לפני השימוש בפעם הראשונה

1. הוציאו והשליכו חומרי אריזה, מדבקות פרסום ונייר דבק מהיחידה.
2. אנא שימו לב במיוחד להוראות הפעלה, אזהרות ואמצעי זהירות בטיחותיים חשובים. על מנת למנוע פגיעה כלשהי או נזק לרכוש.
3. שטפו את מכסה הלחץ, את טבעת הסיליקון, את סיר הבישול הניתק, את סלסלת Coo & Crisp™, את המגש המתהפך ואת אגרון העיבוי בתוך מי סבון חמים, לאחר מכן שטפו וייבשו היטב. **לעולם אין** לנקות את בסיס סיר הבישול או את מכסה הלחץ בתוך מדיח הכלים. בדקו את מכסה הלחץ על מנת לוודא שאין לכלוך שחוסם את השסתומים.
4. טבעת הסיליקון הפיכה וניתן להכניס אותה בכל אחד מהכיוונים. הכניסו את טבעת הסיליקון סביב הקצה החיצוני של מתלה טבעת הסיליקון שבחלק התחתון של המכסה. וודאו שהיא מוכנסת עד הסוף ושוכבת בצורה שטוחה מתחת למתלה טבעת הסיליקון.

התקנת אגרון העיבוי

להתקנת אגרון העיבוי, החליקו אותו לתוך החריץ שבבסיס סיר הבישול. החליקו אותו החוצה והוציאו אותו לשם שטיפה ידנית לאחר כל שימוש.

הוצאה והתקנה חוזרת של המכסה נוגד החסימות

וודאו כי המכסה נוגד החסימה שלכם במיקום הנכון טרם השימוש במכסה הלחץ. מכסה נוגד החסימות מגן על השסתום הפנימי של מכסה הלחץ מפני חסימה ומגן על המשתמשים מפני התזות מזון אפשריות. יש לנקות אותו אחרי כל שימוש בעזרת מברשת ניקוי. להסרתו, סחטו ומשכו כלפי מעלה. להתקנה חוזרת, מקמו אותו במקום ולחצו כלפי מטה.

שימו לב: לפני כל שימוש, אנא וודאו שטבעת הסיליקון יושבת היטב במתלה טבעת הסיליקון וכי המכסה נוגד החסימה מורכב היטב על שסתום שחרור הלחץ.

שימוש בסידור בפרק זמן ארוך יותר תוביל לקבלת **ERCRISP** יותר עם מידת סמיכות עבה יותר. השתמשו במשך 12 שעות להשגת יוגורט בסגנון יוני.

החלפת הכניס START/STOP לתחילת תהליך שני הפסוס. מאפ 6ל שמתחילים המילה BOIL בזמן תהליך במכסה סגור ולמעשה המכשיר מגיע לטמפרטורת במכסה סגור. ישימע צליל צפצוף ועל גבי הצג לפרופיע המילה COOL.

השימוש במכסה הפרי בכל רגע נח תהליך הביוי יושהה, ורכי הבישול יתור לאחר.

השימוש הפוכה החלב התקרר, על גבי צג המכשיר תופיע ADD וגם STIR ברצף בנוסף לזמן החלפת הכניס.

פריכות הכניס המתלך לכול נ

8. הוציאו את מכסה הלחץ והורידו את קרום החלב.
9. הוסיפו תרבויות יוגורט לחלב וערבבו למיזוג.
הרכיבו את מכסה הלחץ למקומו ולחצו על לחצן START/STOP לתחילת תהליך הדגירה.

2. הוסיפו לרשת

10. על גבי הצג תופיע המילה FMNT ותתחיל הספירה לאחור. לאחר השלמת זמן הדגירה, המכשיר ישמיע צליל צפצוף ועל גבי הצג תופיע

המילה "DONE". המילה "DONE" בשמירת זמן ארוך בכל דקה למשך עד 8:24. לחצו על לחצן המכשיר. נ טמפרטורת ברירת 11. קררו את היוגורט במשך 22 שעות על 200°C. הגשתו.

צריבה/מוקפץ
1. הוסיפו מרכיבי מזון לסיר.
2. לחצו על לחצן FUNCTION, לאחר מכן סובבו את החוגה לבחירה באפשרות של SEAR/SAUTE. הגדרת ברירת המחדל של הטמפרטורה תופיע על גבי הצג. לחצו על לחצן TEMP, לאחר מכן סובבו את החוגה לבחירה באפשרות של HI :MD, MD, MD :LO, LO או HI.

4. לחצו על לחצן START/STOP דקה עד לחצן המכשיר של 5 דקות לחצן START/STOP

שימו לב: לא קיימת פונקציה של כונון זמן זמינה בעת השימוש בפונקציית הצריבה/מוקפץ.

3. לחצו על לחצן START/STOP לתחילת הבישול.
4. לחצו על לחצן START/STOP לכיבוי פונקציית הצריבה/מוקפץ. למעבר לפונקציית בישול אחרת, לחצו על לחצן FUNCTION, לאחר מכן סובבו את חוגת המכשיר לבחירה באפשרות של הבישול המבוקש שלכם. באפשרותכם לפתוח את המכסה ולהרים את הסלסלה החוצה לניעור או

שימו לב: באפשרותכם להשתמש בשיטת הבישול כשהמכסה סגור. לשימוש בשיטת הבישול שמתחת להסלסלה, יש להרים את הסלסלה ולניעור או לתחיל שוב באופן אוטומטי לאחר סגירת המכסה.

שימו לב: תמיד השתמשו בכלים נוגדי הדבקה בסיר הבישול. אין לעשות שימוש בכלי מתכת, היות שהם שורטים את הציפוי נוגד ההדבקה שעל הסיר.

6. לאחר סיום זמן הבישול, המכשיר ישמיע צליל צפצוף ועל גבי הצג תופיע המילה DONE (הסתיים).

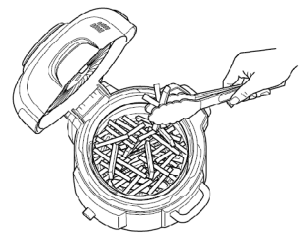
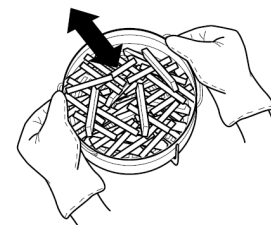
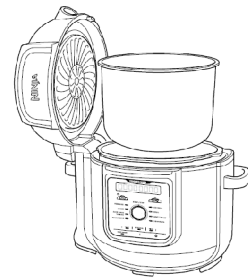
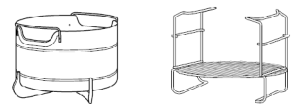
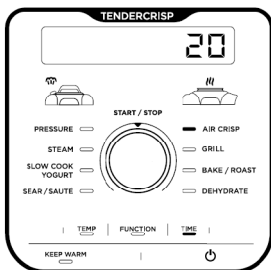
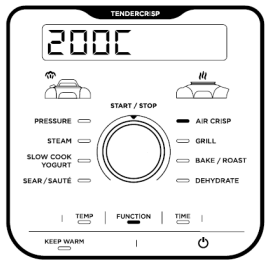

השימוש בסיר הלחץ FOODI® MAX TENDERCRISP™ שלכם (המשך)

בישול איטי

1. הוסיפו מעבר לרכיבו שחרור

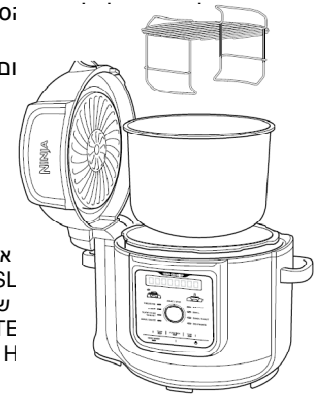

3. לחצו על START/STOP COOK הטמפרטור מכן טוב

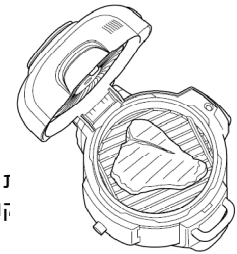

4. לחצו על E לכוונן זמן שעות.

5. לחצו על שימו לב: ניתן לכוונן זמן הבישול של הבישול.

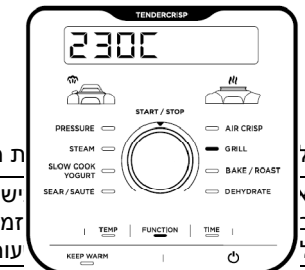

6. לאחר שזמן הבישול הסתיים, המכשיר ישמיע צליל צפצוף, יעבור באופן אוטומטי למצב של KEEP WARM, ויחל בספירה קדימה.

שימו לב: לאחר שהבישול הסתיים, אתם רשאים ללחוץ על לחצן KEEP WARM לכוניו מצב KEEP WARM.

יוגורט

1. הוסיפו את כמות החלב הרצויה לתוך הסיר.

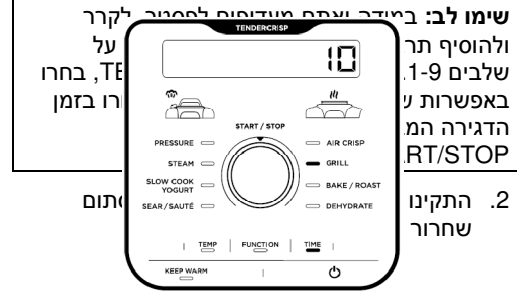

2. התקינו שחרור

3. לחצו על START/STOP חוגת יוגורט. גבי הצג יראה FMNT

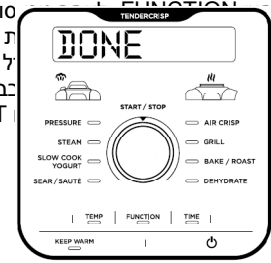

4. לחצו על TIME, לאחר מכן טובו את החוגה לכוונן זמן הדגירה בעליות של 30 דקות בין 8 ל-12 שעות.

גריל (צלייה)

1. מקמו את הרשת המתהפכת לתוך הסיר במיקום הגריל הגבוה ביותר או נהגו בהתאם להנחיות המצוינות במתכונ שלכם.



2. הניחו את מרכיבי המזון על הרשת, לאחר מכן סגרו את המכסה.



3. לחצו על FUNCTION, לאחר מכן טובו את חוגת START/STOP לבחירה באפשרות של GRILL

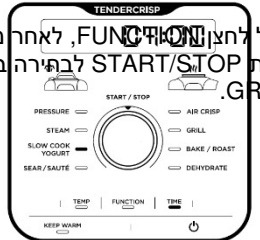

שימו לב: לא קיימת פונקציה של כוונן טמפרטורה או שאינה הכרחית בעת השימוש בפונקציית גריל.

4. לחצו על לחצן TIME, לאחר מכן טובו את החוגה לכוונן זמן הבישול בעליות של דקה עד 30 דקות.



5. לחצו על לחצן START/STOP לתחילת הבישול.
6. לאחר שזמן הבישול הסתיים, המכשיר ישמיע צליל צפצוף ועל גבי הצג תופיע המילה DONE.

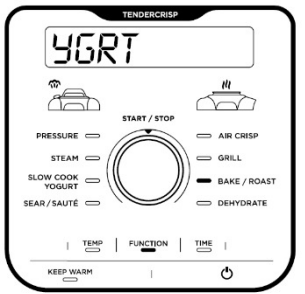

4. לחצו על TIME, לאחר מכן סובבו את החוגה לכוונן זמן הבישול בעליות של דקות עד 30 דקות. לחצו על לחצן START/STOP לתחילת הבישול. שזמן הבישול הסתיים, המכשיר ישמיע הצליל והצג יתחיל להפיק תופיע המילה **DONE**. להביא את הנוזל לרתיחה. על גבי הצג תופיע המילה **PRE**. הנפשת החימום המקדים תוצג עד שהמכשיר מגיע לטמפרטורה ולאחר מכן על גבי הצג תופיע המילה **BOIL** והטיימר יתחיל בספירה לאחור.

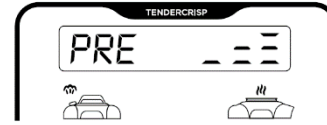

6. לאחר סיום זמן הבישול, המכשיר ישמיע צליל צפוף ויעבור באופן אוטומטי למצב של שמירה על חום ויתחיל בספירה קדימה. ודאו ששסתום הציפה נפל טרם פתיחת המכסה.

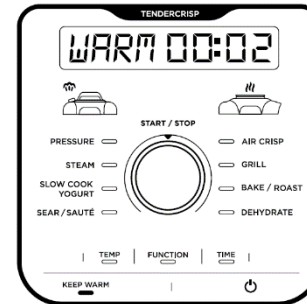

שימו לב: לאחר שהבישול הסתיים, אתם רשאים ללחוץ על לחצן KEEP WARM לכיבוי מצב שמירה על חום **KEEP WARM**.

השימוש בסיר הלחץ FOODI® MAX TENDERCRISP™ (שלם המסר) (מתכון)
 לסיר, לאחר מכן מקמו את הרשת ההפוכה או אפיי הציפה ליד Cook & Crisp™ יחד עם מרכיבי המינימום ואבזרים לתוך הסיר. סגרו

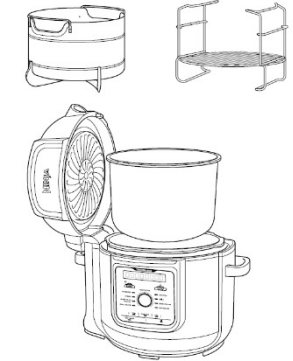

2. התקינו את מכסה הלחץ למקומו וסובבו את שסתום שחרור הלחץ למצב **VENT**.

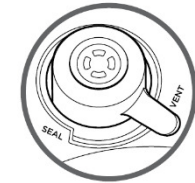

3. לחצו על **FUNCTION**, לאחר מכן סובבו את חוגת **START/STOP** לבחירה באפשרות של **SETAM** (אדים).

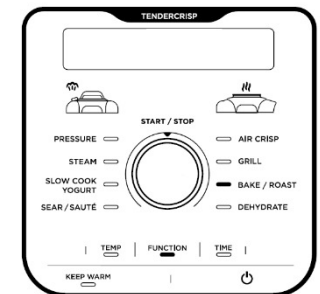

שימו לב: לא קיים כוונן טמפרטורה בעת השימוש בפונקציית אדים.

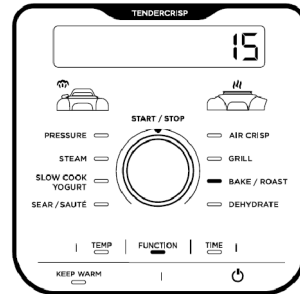
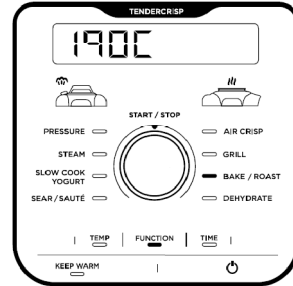
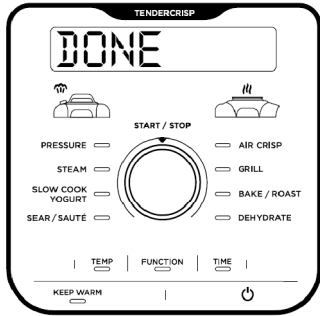

4. לחצו על לחצן TIME, לאחר מכן סובבו את החוגה לכוון זמן הבישול בעליות של 15 דקות עד 12 שעות.

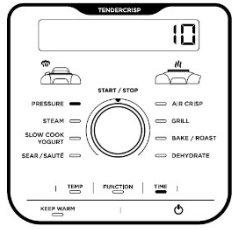

5. גרו את המכסה ולחצו על לחצן START/STOP לתחילת הייבוש.
6. לאחר שזמן הבישול הסתיים, המכשיר ישמיע צליל צפצוף ועל גבי הצג תופיע המילה DONE.

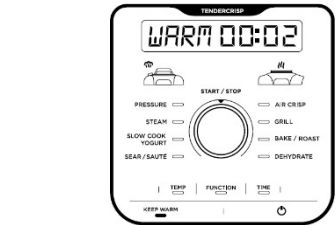

ייבוש
1. מקמו את הרשת ההפוכה הכוללת 2 נדבכים לתוך הסיר במיקום התחתון, לאחר מכן הכניסו שכבה של מרכיבי מזון על הרשת.

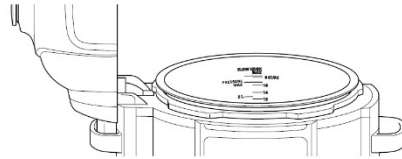

2. תוך החזקת הנדבך הראשון באמצעות הידיות שלה, מקמו אותה על הרשת ההפוכה במיקום המצוין להלן. לאחר מכן מקמו שכבה של מרכיבי מזון על הנדבך העליון וסגרו את המכסה.



שימו לב: עבור חומץ וריגות של ליבולת, השתמשו במעמד מייבש (נמכר בנפרד) ישירות בתוך סיר הבישול.

3. לחצו על לחצן FUNCTION, לאחר מכן סובבו את חוגת START/STOP לבחירה בפונקציית DEHYDRATE. הגדרת ברירת המחדל של הטמפרטורה תופיע על גבי הצג. לחצו על TEMP, לאחר מכן סובבו את החוגה לבחירה בטמפרטורה בין 25°C ל-90°C.

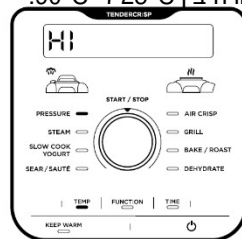

4. לחצו על לחצן TIME, לאחר מכן סובבו את החוגה לכוון זמן הבישול בעליות של דקה עד שעה, ולאחר מכן בעליות של 5 דקות משעה אחת ל-1.

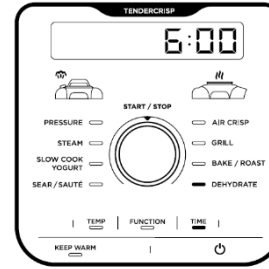

5. לחצו על לחצן הבישול ה PRE בפסיר.

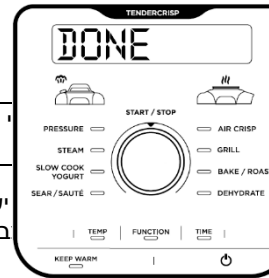

שימו לב: זמן עד 15 דקות לאחר שצילצול יפעיל את ההימשה.

שימו לב: לאחר שהבישול הסתיים, אתם רשאים ללחוץ על KEEP WARM לכיבוי מצב השמירה על חום.

7. אפשרו למכשיר לשחרר לחץ באופן טבעי או, במידה וקיימות הנחיות אחרות במתכון, סובבו את שסתום שחרור הלחץ למצב VENT לשחרור מהיר של האדים.

השימוש בסיר הלחץ FOODI® MAX TENDERCRISP™ שלכם (המשך)
השימוש בפונקציות הבישול עם מכסה הלחץ החשמל ש

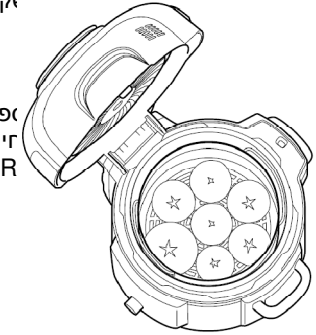

בישול בלו
1. הכניסו נזל למלא MAX

שימו לב: בעת בישול של אורז, שעועית או מרכיבי מזון אחרים שמתנפחים, אין למלא את הסיר ביותר ממחצית הנפח שלו.

2. הרכיבו שחרור ו

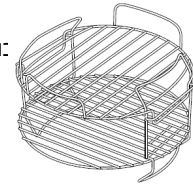

3. לחצו על לחצן FUNCTION, לאחר מכן סובבו את חוגת START/STOP לבחירה באפשרות של PRESSURE. גובה לחץ ברירת המחדל יופיע על גבי הצג. לחצו על לחצן TEMP, לאחר מכן סובבו את החוגה לבחירה באפשרות של HI או LO.

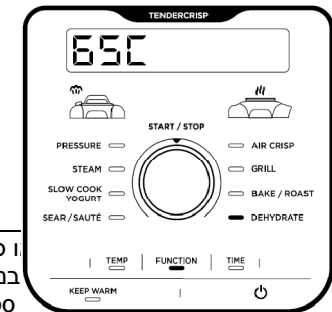

שימו לב: השעון יפועל של הפעול של הפעול לאחר בדיקות בלבד.

השימוש בסיר הלחץ FOODI® MAX TENDERCRISP™ שלכם (המשך)

התקנה והוצאה של מכסה הלחץ

1. מקמו את מכסה הלחץ מעל המכשיר כאשר

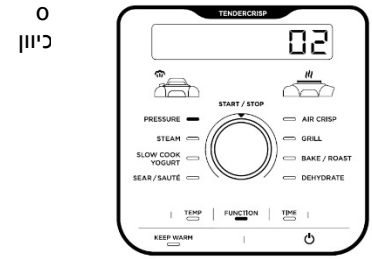

1.

2.

3.

שימו
הוצא

ל:

שימו
מלא

10

בדיקת מים: תחילת הבישול בלחץ

אנו ממליצים שמתמשים בפעם הראשונה במכשיר זה יבצעו את בדיקת המים על מנת להכיר את תהליך הבישול בלחץ.

1. הכניסו את הסיר לתוך בסיס סיר הבישול והוסיפו 750 מ"ל של מים בטמפרטורת חדר לתוך הסיר.



2.

1 / 1 / 1

3.

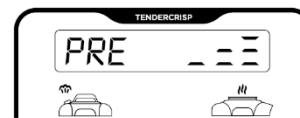

i

4. לחצו על לחצן FUNCTION, לאחר מכן סובבו את חוגת START/STOP לבחירה בפונקציית PRESSURE. המכשיר יפעיל בישול בלחץ גבוה (HI) על פי הגדרת ברירת המחדל והגדרת הזמן היא 2 דקות. לחצו על לחצן START/STOP לתחילת הפעלה.



5. תצוגה של מצב PRE ושחרור כמות של אדים מציינת שהלחץ מצטבר. לאחר וויסות לחץ מלא, מתחילה הספירה לאחור.

שימו לב: פרק הזמן להצטברות הלחץ עשוי להשתנות ולהימשך עד 15 דקות.

6. לאחר שהספירה לאחור מסתיימת, המכשיר ישמיע צליל צפצוף ועל גבי הצג תופיע המילה DONE טרם המעבר האוטומטי למצב KEEP WARM ותופעל הספירה לאחור.

7. סובבו את שסתום שחרור הלחץ למצב VENT ושחרור מהיר של האדים המוסקים יופעל. פרץ של אדים מתוך שסתום שחרור הלחץ כרע של אדים השתחררו לחלוטין. שסתום הציפה ייפול וניתן לפתוח את המכסה.

שחרור לחץ טבעי לעומת שחרור לחץ מהיר
שחרור לחץ טבעי: לאחר שתכונת הבישול בלחץ הסתיימה, אדים ישתחררו באופן טבעי מהמכשיר בזמן שהוא מתקרר. שלב זה יכול להימשך עד 20 דקות, בהתאם לכמות מרכיבי המזון שבתוך הסיר. במהלך פרק זמן זה, המכשיר יעבור למצב של KEEP WARM, לחצו על KEEP WARM במידה וברצונכם לכבות את מצב השמירה על חום. לאחר סיום תהליך שחרור הלחץ, שסתום הציפה ייפול למטה.

שחרור לחץ מהיר: השתמשו רק אם המתכון שלכם מצריך זאת. לאחר שנורית הבישול בלחץ ונורת KEEP WARM מופעלות, סובבו את שסתום שחרור הלחץ למצב VENT לשחרור מהיר של אדים. שחרור האדים ילווה בצליל צפצוף.

כמות מסוימת של אדים תישאר בתוך המכשיר לאחר שחרור הלחץ ותילטט עם פתיחת המכסה. הרימו והטו אותו הרחק מכם, תוך שאתם מוודאים שעיובי אינו מטפטף לתוך בסיס סיר הבישול.

שימו לב: בכל רגע נתון במהלך תהליך השחרור הטבעי, באפשרותכם לעבור לשחרור מהיר באמצעות סיבוב שסתום שחרור הלחץ למצב VENT.

וויסות
ברגע שלחץ מצטבר בתוך המכשיר, לוח הבקרה יציג את המילה PRE. פרק זמן הלחץ משתנה בהתאם לכמות ולטמפרטורה של מרכיבי המזון כמו גם לנוזל שבתוך הסיר. למען הבטיחות, המכסה יינעל ברגע שמצטבר לחץ בתוך המכשיר ונעילתו לא תיפתח עד לשחרור הלחץ. ברגע שהמכשיר הגיע ללחץ מלא, מחזור הבישול יתחיל והטיימר יתחיל לבצע ספירה לאחור.



שימו לב: התהליך עלול להימשך 20 דקות עד להצטברות הלחץ.